

3.3 Opciones CURA

Con este botón podemos desplazar la pieza seleccionada en los tres ejes

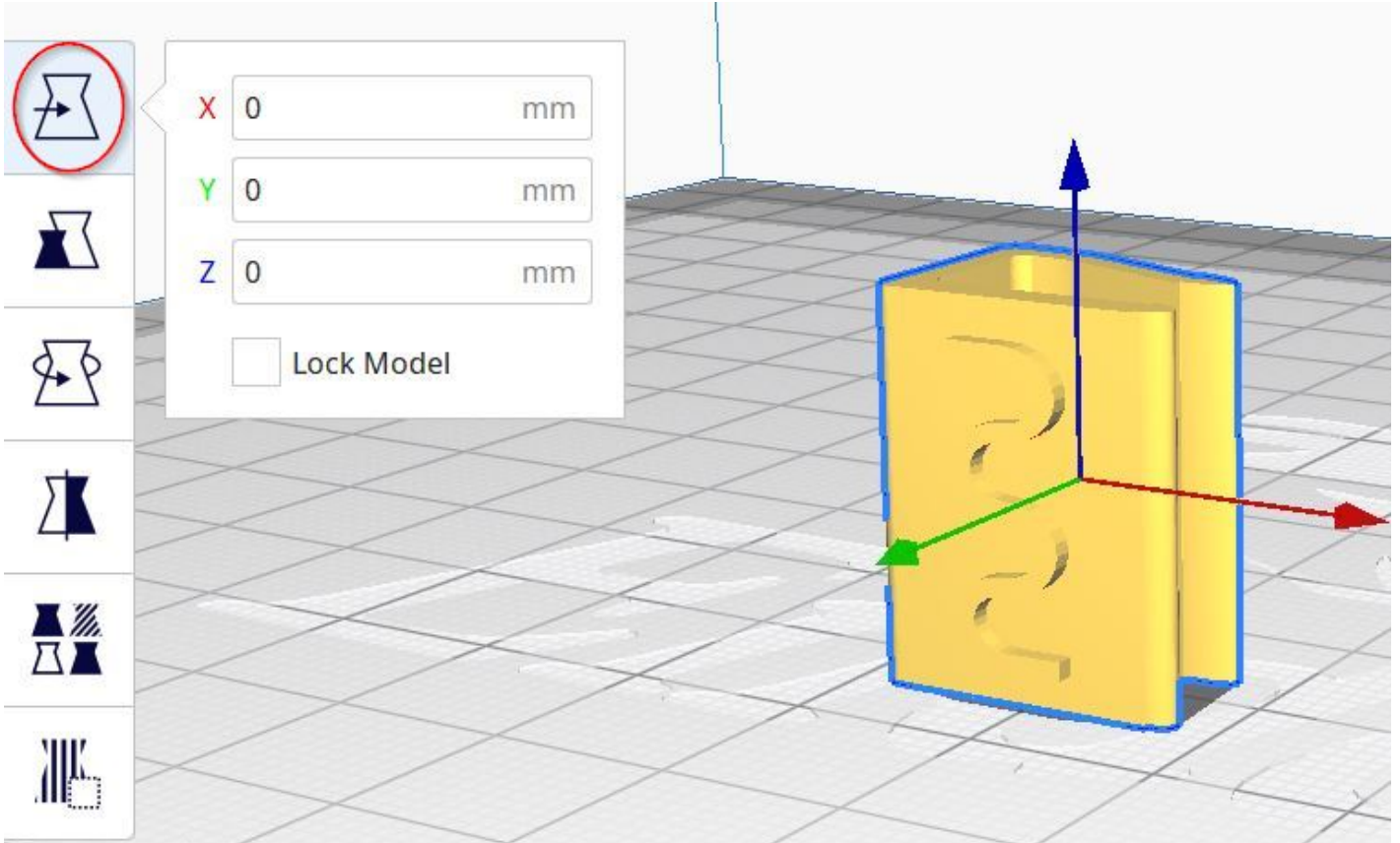

Podemos cambiar el tamaño

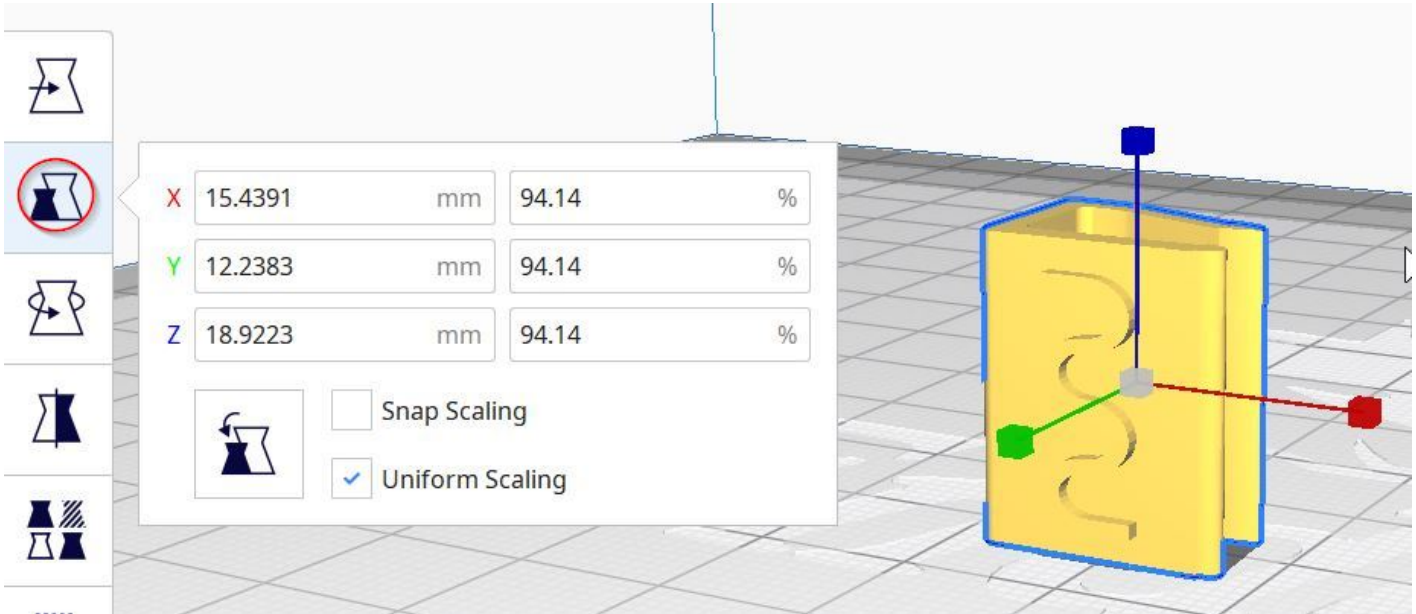

Podemos girarlo en cualquier plano de los tres ejes, incluso seleccionar qué cara es la que tiene que ir pegada a la cama :

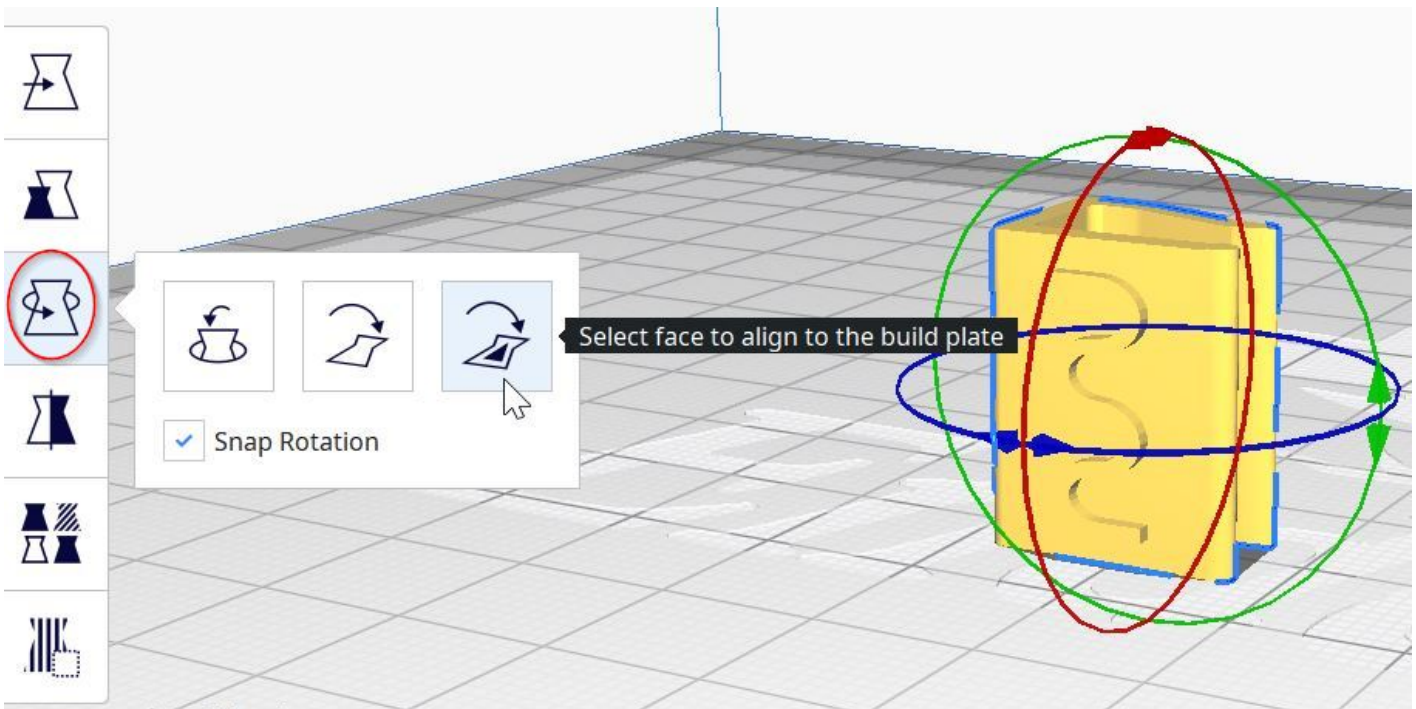

De esta manera podemos colocar la pieza en la mejor posición que no haga falta soporte. En esta pieza, estas posiciones no son adecuadas:

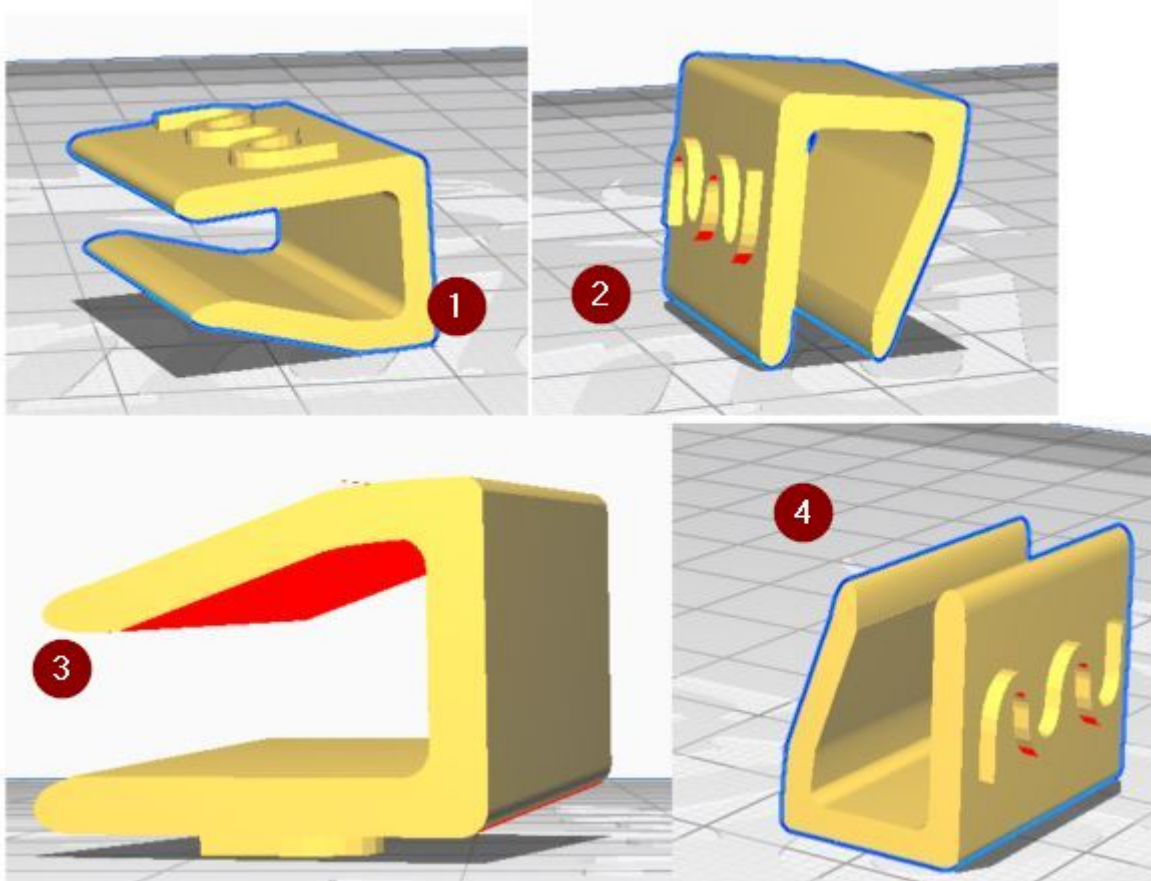

1. No adecuada! Sería necesario poner soporte.
2. Idem, y además poca fijación a la cama.
3. Tampoco adecuada. Sería necesario soporte.
4. Puede ser adecuada pero tiene demasiado contacto con la cama, y esa capa es la que peor se imprime.

Podemos hacer una imagen especular de la pieza :

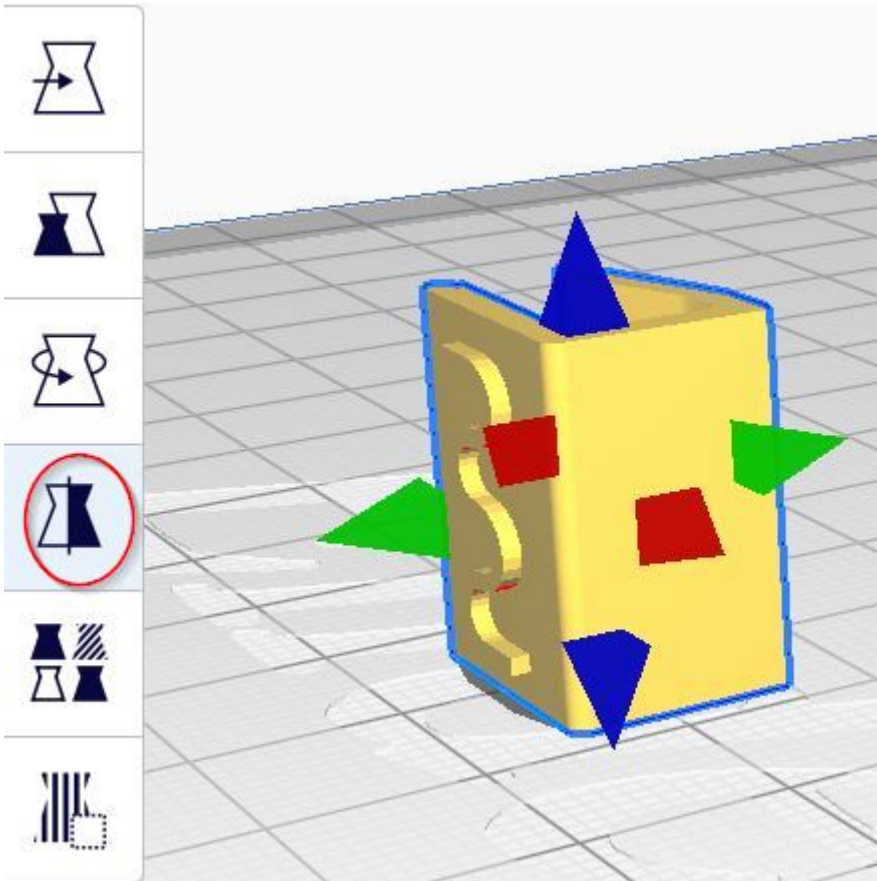

Y también podemos replicarla

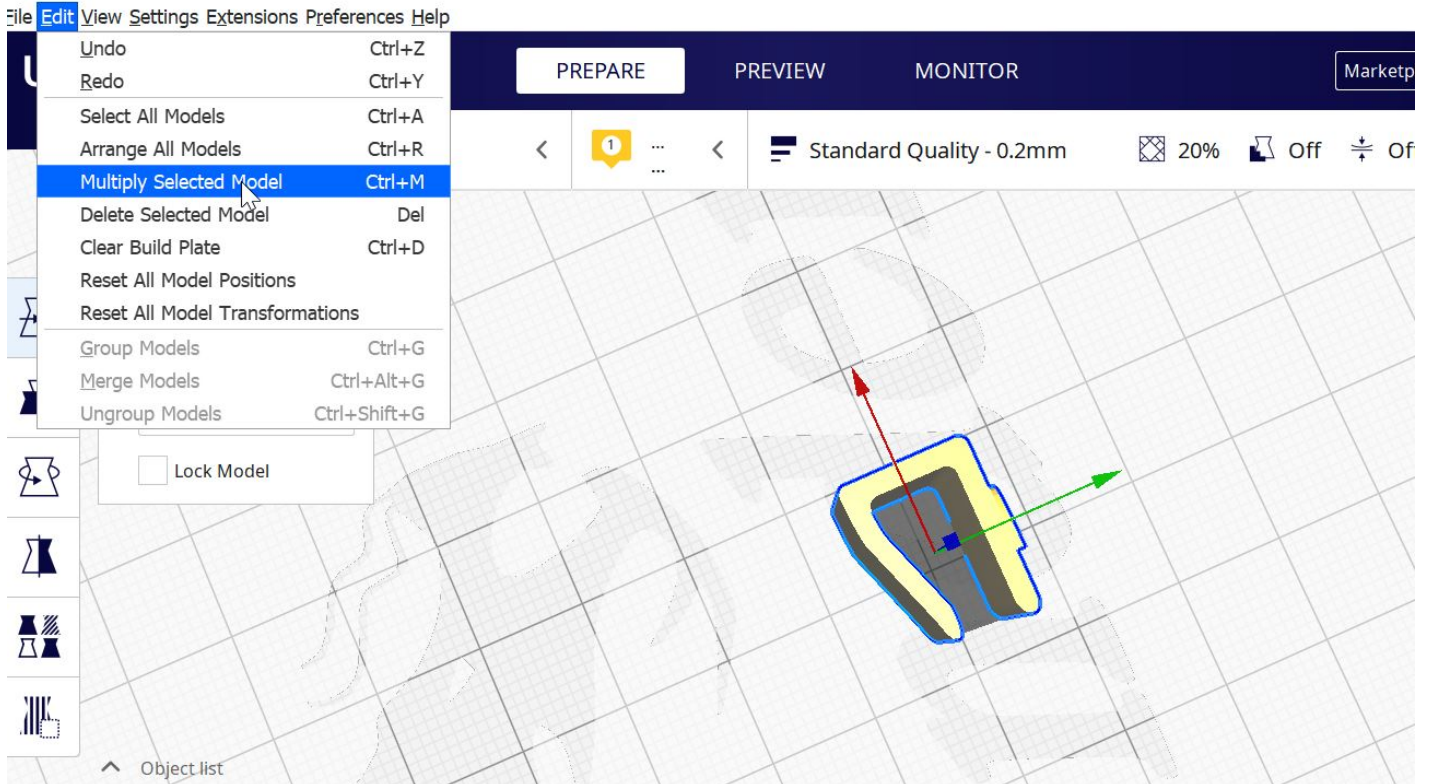

Y lo coloca de forma adecuada que estén unos próximos a otros sin tocarse con el objetivo de economizar movimientos del cabezal :

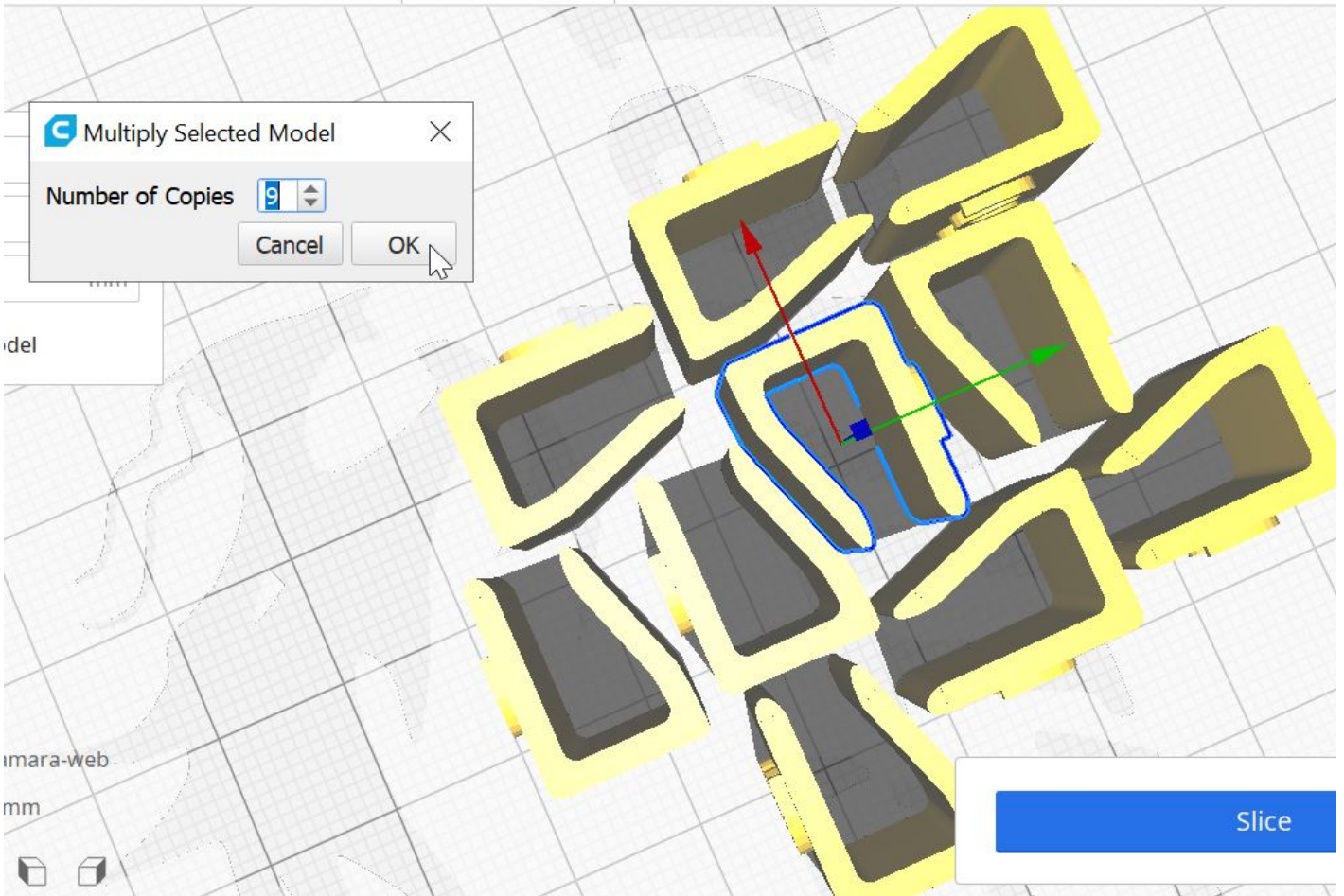

Revision #1

Created 2022-02-01 12:14:54 CET by Equipo CATEDU

Updated 2022-03-18 11:43:06 CET by Equipo CATEDU