

# 7.6 Reto A06. La fotocélula (LDR – sensor de luz)

Ahora que ya sabemos usar el Puerto Serie para leer los valores de los sensores, vamos a utilizarlo

para ver el valor de una fotocélula (LDR). Una LDR (Light Dependent Resistor) es un resistor que varía su valor de resistencia eléctrica dependiendo de la cantidad de luz que incide sobre él. El valor de la resistencia disminuye con el aumento de intensidad de luz incidente.

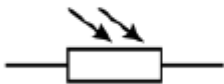
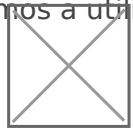

Símbolo

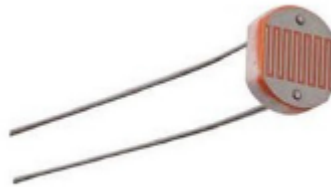

Componente

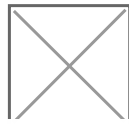

En la placa *Imagina TdR STEAM* la fotorresistencia está denominada como *“Light”* y viene conectada

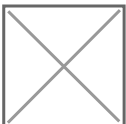
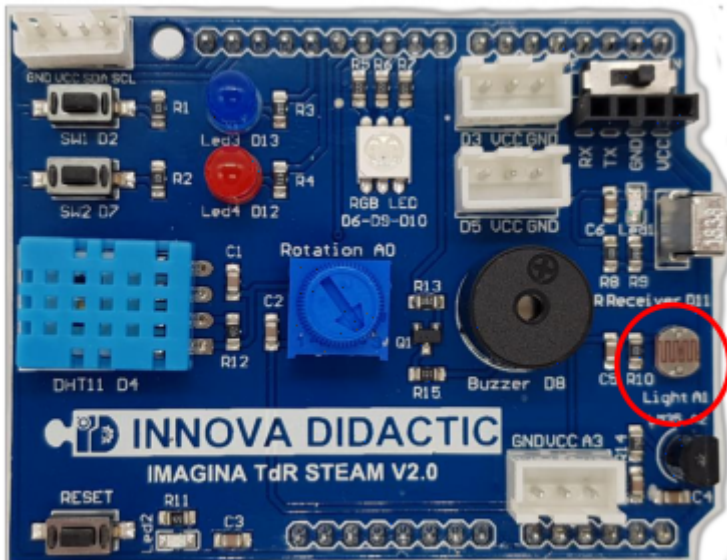

En el menú TDR STEAM de ArduinoBlocks hay un bloque específico para el uso de este sensor.



En este bloque también se puede seleccionar el tipo de lectura del valor del sensor en % o en unidades de 0 a 1023.

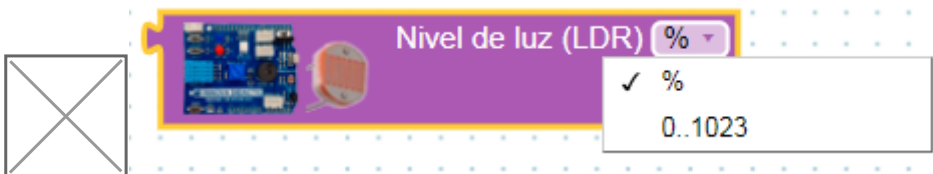
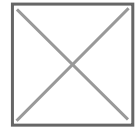

## 7.6.1 Encender y apagar un led según el nivel de luz

En esta actividad vamos a simular en el encendido automático de una farola cuando se hace de noche. Utilizando la LDR y el led azul vamos a hacer que cuando la LDR esté a oscuras se ilumine el led azul.

El programa es muy sencillo. Hay que generar una variable que la llamaremos "nivel\_luz" y la estableceremos al sensor LDR. Recuerda seleccionar valor 0...1023.

Por último, un condicional en el cual cuando el valor sea menor de 500 que se encienda el led azul y, sino que permanezca apagado.

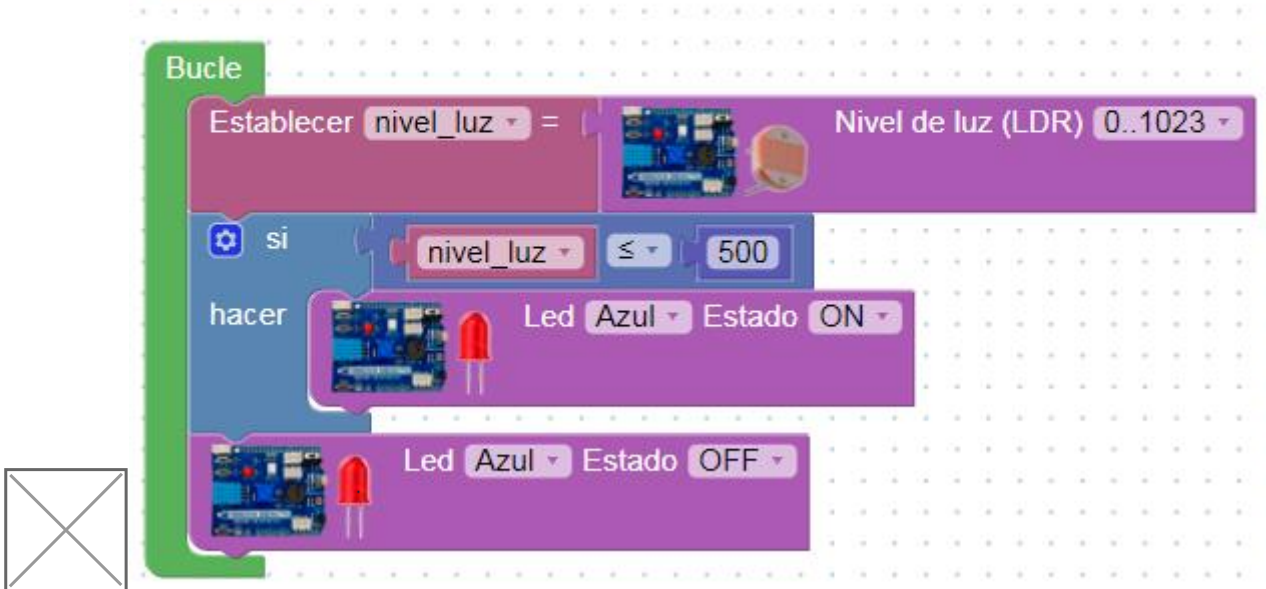

Actividad de ampliación: haz un programa que muestre los valores de la LDR por el puerto serie.

Revision #2

Created 2022-06-01 11:17:07 CEST by Equipo CATEDU

Updated 2022-06-01 11:22:06 CEST by Equipo CATEDU